

توصیف محتوای تصاویر به صورت خودکار با بکارگیری شبکه عصبی کپسولی و روش تعبیه سازی ELMo

شیمای جوانمردی، علی محمد لطیف، محمد تقی صادقی

چکیده

توصیف محتوای تصاویر به صورت خودکار توسط ماشین یک مشکل چالش برانگیز در بینایی کامپیوتر است و هدف آن تولید توضیحات قابل درک توسط کامپیوتر برای تصاویر می باشد. استفاده از شبکه های عصبی پیچشی (CNN) نقش مهمی در زمینه توصیف تصاویر ایفا کرده است. با این حال، در طول فرآیند تولید توصیف های مرتبط با تصویر دو چالش عمده برای CNN وجود دارد که عبارتند از: عدم توجه آنها به روابط و ساختارهای سلسله مراتبی مکانی بین اشیای درون تصویر، و عدم ثبات در مقابل تغییرات چرخشی تصاویر. به منظور رفع این چالش ها این مقاله با بهره گیری از یک شبکه کپسولی بهبود یافته، به توصیف محتوای تصویر با استفاده از پردازش زبان طبیعی می پردازد. شبکه کپسولی با در نظر گرفتن موقعیت مکانی اشیای درون تصویر نسبت به یکدیگر، اطلاعات مربوط به محتوای تصویر را ارائه می دهد. یک کپسول شامل مجموعه ای از نورون ها است که پارامترهای وضعیت اشیا درون تصویر مانند سائز، جهت، مقیاس و روابط اشیا نسبت به هم را در نظر می گیرند. این کپسول ها تمرکز ویژه ای بر استخراج ویژگی های معنادار برای استفاده در فرآیند تولید توضیحات مرتبط برای مجموعه ای معین از تصاویر دارند. آزمایش های کیفی روی مجموعه داده های MS-COCO با بهره گیری از شبکه کپسولی و روش تعبیه سازی ELMo، منجر به بهبود ۲ تا ۵ درصدی معیارهای ارزیابی شده، در مقایسه با مدل های زیر نویس تصویر موجود شده است.

کلید واژه ها

توصیف تصاویر، یادگیری عمیق، شبکه کپسولی، شبکه عصبی پیچشی، پردازش زبان طبیعی.

در این مقاله، هدف اصلی، بررسی مدل ها و ارائه روش هایی برای درک بهتر دامنه بصری تصاویر توسط سیستم های کامپیوتری می باشد به گونه ای که با بهره گیری از پردازش زبان طبیعی^۱ به توصیف محتوای تصویر و ایجاد ارتباط بین دو حوزه پردازش تصویر و متن می پردازد.

با افزایش حجم تصاویر دیجیتال، منابع تصویری مختلف در اینترنت مانند مقالات خبری، تبلیغات، وبلاگ ها و موارد مشابه در دسترس می باشد. به طور کلی بیننده یک تصویر بایستی محتوا آن را خودش تفسیر کند و اکثر تصاویر فاقد توضیح هستند. در نظر گرفتن معادل ظاهری بین یک تصویر و هزاران کلمه چالش برانگیز است. به علاوه، این برای فردی با ظرفیت ادراکی معمولی ساده

۱ - مقدمه

توصیف تصویر به صورت خودکار یک چالش در بینایی کامپیوتر با کاربردهای بسیاری در زمینه های مختلف تحقیقاتی است. هدف این موضوع، تولید توصیف های غنی برای تصاویر و ارائه توضیحات قابل درک برای انسان با توجه به محتوای تصاویر می باشد [1].

^۱ دانشجوی دکتری هوش مصنوعی، دانشگاه یزد.

رایانامه: sh.javanmardii@gmail.com

^۲ دانشکده مهندسی کامپیوتر، دانشگاه یزد

رایانامه: alatif@yazd.ac.ir

^۳ دانشکده مهندسی برق، دانشگاه یزد.

رایانامه: m.sadeghi@yazd.ac.ir

^۱ Natural Language processing (NLP)

ارتباط میان اشیا (به عنوان فعل جمله توصیفی) نیز یک چالش بزرگ می‌باشد. از طرف دیگر به محتوای بصری تصاویر به‌تنهایی نمی‌توان اتکا کرد و ویژگی‌های مفهومی تصاویر نیز نقش مهمی در این زمینه ایفا می‌کند. در سال‌های اخیر، بسیاری از روش‌های مختلف توصیف تصویر از الگوریتم‌های یادگیری عمیق برای کنترل پیچیدگی و رسیدگی به این چالش‌های فرآیند شرح تصویر استفاده می‌کنند. این رویکردها هنوز به‌طور کامل قادر به تولید توصیف‌های واقع‌گرایانه که تمام مفاهیم تصویر را در بر می‌گیرد، نمی‌باشند.

بسیاری از مدل‌های ارائه‌شده برای توصیف محتوای تصویر، به‌طور عمده از شبکه‌های عصبی پیچشی (CNN) به‌عنوان استخراج‌کننده ویژگی تصویر استفاده می‌کنند. CNN نمی‌تواند به‌صورت قابل‌توجهی اشیای برجسته تصویر و روابط آنها را برای ایجاد یک توصیف معنادار برای تصویر شناسایی کند. در سال‌های اخیر، بسیاری از روش‌های ایجاد توصیف برای تصاویر از الگوریتم‌های یادگیری عمیق برای کنترل پیچیدگی و چالش‌های فرآیند توصیف محتوای تصویر استفاده کرده‌اند [7]–[12].

بنابراین، انگیزه ما در این مقاله توسعه روشی جدید است که می‌تواند به‌گونه موثری روابط میان اشیای درون تصویر را در طول فرآیند توصیف تصویر در نظر بگیرد و توصیف‌های معنادارتری با توجه به محتوای تصویر تولید کند. از این رو، در این مقاله، یک مکانیزم رمزگذار-رمزگشا برای توصیف محتوای تصاویر پیشنهاد داده می‌شود که با توسعه یک ساختار جدید از یک شبکه کپسولی (CapsNet) به‌مقابله با این چالش‌ها می‌پردازد [13]. مدل پیشنهادی، با در نظر گرفتن روابط بین اشیای درون تصویر، توصیف‌های معنادارتر و متنوع‌تری را برای تصویر از طریق یک مدل زبان ایجاد می‌کند.

CapsNet می‌تواند با در نظر گرفتن بافت تصویر، به‌طور موثر کمبودهای CNN را با شناسایی سطوح همپوشانی شده شناسایی کند [14]. CapsNet قادر است نواحی برجسته‌تر تصویر که حاوی اشیای درون تصویر هستند را تشخیص داده و ویژگی‌های هندسی اشیای درون تصویر، مانند جهت، اندازه، مقیاس اشیا نسبت به هم را برای هر تصویر ورودی با برداری از اعداد معنادار نشان دهد. این جنبه از CapsNet با CNN در تضاد است زیرا فقدان ویژگی‌های تغییرناپذیری محلی باعث ایجاد تغییرات بیش از حد در خروجی‌های ایجاد شده توسط CNN می‌شود [15]. علاوه بر این، مدل پیشنهادی این مقاله در قسمت رمزگشایی شبکه با بکارگیری روش تعبیه‌سازی ELMO، به مدل‌سازی ویژگی‌های پیچیده زبانی مانند نحو و معنای جملات و چگونگی تغییر این کاربردها در متون زبانی متنوع، می‌پردازد. هدف این ایده، بهبود توانایی مدل زبانی در تولید متن‌های توصیفی با دقت و کیفیت بالاتری می‌باشد.

عملکرد مناسب مدل پیشنهادی بر روی مجموعه داده MS-COCO با مقیاس بزرگ نشان داده شده است. این درحالیست که

نیست. تفسیر محتوای حجم زیادی از تصاویر به‌صورت دستی کاری چالش برانگیز و زمان‌بر است. از این رو، در این مقاله یک روش تولید توصیف محتوای تصویر به‌صورت خودکار مبتنی بر شبکه‌های عصبی پیچشی^۱ و شبکه‌های عصبی بازگشتی^۲ ارائه خواهد شد که به تفسیر محتوای تصویر می‌پردازد.

توصیف محتوای تصاویر برای بسیاری از زمینه‌های کاربردی مانند حاشیه‌نویسی خودکار تصویر [4]–[2]، درک صحنه و بازیابی تصویر از موتورهای جستجو ضروری است. توصیف تصویر به‌طور موثر به افراد نابینا اجازه می‌دهد تا محیط اطراف خود را درک کنند. این حوزه تحقیقاتی دارای موارد استفاده متعددی از جمله زیست پزشکی، تجارت و آموزش است و به‌طور عمده در کتابخانه‌های دیجیتال و موتورهای جستجوی وب مورد استفاده قرار می‌گیرد [5].

شکل ۱ نمونه‌ای از نتایج ارزیابی شده توسط مدل پیشنهادی در این مقاله را نشان می‌دهد. در این مدل، یک سیستم رمزگذار-رمزگشا محتوای تصاویر را به زبان طبیعی توصیف می‌کند. استخراج ویژگی‌های معنایی از اشیای درون تصاویر و همچنین روابط معنادار بین آن ویژگی‌ها در بخش رمزگذاری شبکه انجام می‌شود [6]. خروجی رمزگذار دنباله‌ای از اعداد صحیح است که حاوی اطلاعات مربوط به محتوای بصری و مفاهیم سطح بالا در هر تصویر می‌باشد. این بردار که طول ثابتی دارد به‌عنوان ورودی به رمزگشا داده می‌شود تا پردازش زبان طبیعی را برای توصیف تصویر انجام دهد.



توصیف پیش‌بینی شده:

A man wearing a suit and tie and red hat with a silver buckle.

توصیف اصلی:

A man wearing a hat and a tie.

شکل (۱): نمایی کلی از یک شبکه تولید توصیف برای تصویر

عملکرد مدل‌های تولید توصیف برای تصویر ارتباط نزدیکی با کیفیت ویژگی‌های استخراج‌شده از تصاویر و قدرت مدل زبانی در تولید توضیحات دقیق و معنادار مرتبط با محتوای تصویر دارد. در نظر گرفتن روابط معنایی بین اشیای شناسایی شده در تصویر امری ضروری در فرآیند توصیف تصویر به‌شمار می‌رود. با این حال، در مدل‌های اخیر تولید توصیف برای تصویر، شناسایی اشیای درون تصویر (به عنوان فاعل جمله توصیفی) و نحوه یافتن تعامل و

¹ Convolutional Neural Network

² Recurrent Neural Network

ترجمه ماشین است که در آن از شبکه‌های عصبی بازگشتی مانند LSTM² استفاده می‌شود. بسیاری از پژوهش‌های اخیر، در فرآیند توصیف تصاویر بر مبنای یکسری مدل‌های آماری ایجاد شده‌اند که در آنها با توجه به ویژگی‌های استخراج شده از نواحی مختلف تصویر به نام‌گذاری و توصیف آن نواحی می‌پردازند [19]–[21]. بسیاری از رویکردهای ارائه شده به منظور توصیف محتوای تصاویر، علاوه بر اسامی اشیاء، از حروف اضافه و صفت‌های مقایسه‌ای نیز برای بیان روابط بین اشیاء بهره می‌برند. به طور مثال در [22] فرهادی و همکارانش با بهره‌گیری از یک مدل زبانی رایج، با استفاده از جملات به بیان محتوای تصاویر می‌پردازند. در پژوهش آنها مدلی ارائه می‌شود که تصاویر و جملات را به فضای معنایی مشترک نگاشت می‌کند. در این مدل بر مبنای اطلاعات سه-گانه (شی، عمل، صحنه) از هر تصویر و هر جمله استخراج می‌شود و سپس بر مبنای این اطلاعات با استفاده از یک جمله به صورت پرس و جو به بازیابی تصاویر می‌پردازد و یا برعکس. در [23] Fei-Fei و همکارانش مدلی ارائه می‌دهند که در آن با اعمال روش آنالیز همبستگی استاندارد مبتنی بر کرنل³ بر ویژگی‌های استخراج شده از تصاویر و متون، بخش‌های مختلف تصویر و کلمات را به یک فضای معنایی مشترک نگاشت می‌کنند. در [24] رویکردی ارائه شده است که در آن با استفاده از یک موتور تجزیه سلسله‌مراتبی به پردازش تصاویر می‌پردازد سپس بر مبنای محتوای تولید شده از تصویر و با بهره‌گیری از یک فرآیند واسط به تولید متن به منظور توصیف تصاویر می‌پردازد. در رویکردی مشابه، در [25] از یک گراف AND-OR به منظور توصیف رویدادهای ورزشی در تصاویر ویدئویی استفاده شده است. در [26] مدلی ارائه می‌شود که در آن به شناسایی اشیاء درون تصاویر می‌پردازد و سپس آنها را با جملات ایجاد شده از n -گرم‌های از پیش آموزش-دیده موجود در جدول حاوی عبارات پرتکرار، ترکیب می‌کند. در [27] با بازیابی اشیاء درون تصاویر و ترکیب آنها با جملات دست-نویس ایجاد شده توسط افراد، تصاویر توصیف می‌شوند. در [28] رویکردی ارائه می‌شود که در آن با استفاده از فرآیندهایی چون تشخیص اشیاء، صحنه و یا ویژگی‌های فضایی تصاویر، اطلاعات هر تصویر استخراج شده و به منظور توصیف محتوای تصویر به قالب‌های ثابت جملات تزریق می‌شود. در نهایت در [29] و به-طور مشابه در [30] کلمات احتمالی توصیف کننده تصاویر بر مبنای تشخیص اشیاء درون تصویر و ایجاد توصیف با بکارگیری درختی منطبق با قواعد نحوی، تخمین زده می‌شوند. در بخش بعد به معرفی روش‌های یادگیری عمیق استفاده شده در این مقاله می‌پردازیم.

در پژوهش اخیر ارائه شده در این حوزه عنوان شده است که پیاده-سازی شبکه کپسولی بر روی مجموعه داده MS-COCO به دلیل بزرگی مقیاس و پیچیدگی داده‌ها نیازمند حجم بالایی از محاسبات و منابع پردازشی می‌باشد [16]. لذا در این پژوهش شبکه کپسولی بر روی مجموعه دادگان MS-COCO پیاده‌سازی شده است.

در این مقاله، در بخش دوم مروری بر تحقیقات گذشته در حوزه توصیف تصویر مورد بررسی قرار می‌گیرد. سپس در بخش سوم، مروری بر فرآیند یادگیری عمیق انجام خواهد شد. در ادامه شبکه‌های عصبی پیچشی، شبکه کپسولی¹ و شبکه بازگشتی معرفی می‌شود. در بخش چهارم، فرآیند توصیف تصاویر که موضوع اصلی مقاله را به خود اختصاص می‌دهد تحلیل و بررسی می‌شود. بخش پنجم، بیان مسئله و معرفی مدل‌های پیاده‌سازی شده در مقاله معرفی می‌شود. در بخش ششم نتایج ارزیابی شده بررسی و تحلیل خواهند شد. در نهایت، در بخش هفتم نتیجه‌گیری کلی از رویکرد پیشنهادی در مقاله ارائه می‌شود.

۲- مروری بر کارهای گذشته

فرآیند توصیف تصاویر دارای سه رویکرد رایج می‌باشد. در حالت اول از یکسری قالب برای توصیف تصاویر استفاده می‌شود که این قالب‌ها بر مبنای اشیای درون تصویر و روابط میان آنها بیان شده است. حالت دوم بر اساس بازیابی توصیف‌های مشابه از پایگاه-های داده و اصلاح آنها مطابق با محتوای تصویر ایجاد می‌شوند. هر دو این رویکردها دارای محدودیت در توصیف تصاویر متنوع می‌باشند و از انعطاف کافی برخوردار نبوده و بسیار وابسته به داده-های یادگیری شده توسط شبکه می‌باشند. رویکرد سوم، توصیف تصاویر بر مبنای مدل‌های یادگیری عمیق ارائه شده است که دارای قابلیت بسیار بالایی در توصیف محتوای تصویر می‌باشد.

رویکردهای ارائه شده برای فرآیند توصیف تصاویر شامل یک فاز تعمیم برای حذف اطلاعات غیرمهم مربوط به تصویر، می‌باشند. بسیاری از مدل‌های کنونی از شبکه‌های عصبی استفاده می‌کنند که این الهام گرفته از مزایای شبکه‌های عصبی بازگشتی در فرآیند ترجمه متون میان زبان‌های مختلف می‌باشد که دنباله‌ای از کلمات را به عنوان ورودی دریافت می‌کند و طی فرآیند توصیف تصویر، ورودی را به یک بردار با طول ثابت تبدیل می‌کند و در نهایت بردار رمز شده را به صورت یک توالی دیگر از کلمات در خروجی رمزگشایی می‌کند مشابه این عملیات در [17] ارائه شده است.

از معماری رمزگذار-رمزگشا نیز در فرآیند توصیف تصاویر می‌توان بهره برد. زیرا این مسائل را می‌توان به صورت ترجمه تصویر به متن تفسیر کرد. در این مسائل بخش رمزگذار، مدلی شبیه به شبکه‌های عصبی پیچشی است که عملکرد مناسبی در فرآیند طبقه-بندی تصاویر ارائه داده‌اند [18]. بخش رمزگشا نیز مشابه با مدل

² Long-Short Term Memory

³ Kernelized Canonical Correlation Analysis

¹ Capsule Network

۳- یادگیری عمیق

بر اشکالات موجود در CNN معرفی شده است. برخلاف یک شبکه پیچشی، کپسول‌ها در این شبکه اطلاعات جامعی درباره مکان و وضعیت یک شی و موقعیت نسبت به دیگر اشیا در تصویر را ذخیره می‌کنند.

هیتون و همکارانش در [13] مدعی شدند که صرف‌نظر از قابلیت‌های بالای شبکه‌های عصبی پیچشی، این شبکه دو عیب عمده دارد: ۱- ثبات در برابر چرخش و ۲- استفاده از لایه ادغام. اولین مورد باعث نارسایی در تشخیص روابط فضایی بین اشیا می‌شود و دومین مورد به دلیل انتخاب سلول با حداکثر مقدار در ناحیه از پیکسل‌های تصویر، باعث از دست رفتن اطلاعات حاصل از تصویر می‌شود. بنابراین صبور و همکاران در [13] شبکه کپسولی را برای رسیدگی به مسائل فوق پیشنهاد کردند.

این شبکه دارای یک لایه پیچشی و دو لایه کپسولی است و خروجی را با استفاده از سه لایه کاملاً متصل می‌سازد. در مدل پیشنهادی ما در این مقاله به منظور استخراج ویژگی‌های با معناتر از تصاویر با توجه به پیچیدگی مجموعه داده ورودی، با افزایش عمق شبکه از سه لایه پیچشی برای شبکه کپسولی استفاده کردیم. لایه‌های ادغام در شبکه کپسولی با مکانیزمی به نام "مسیریابی براساس توافق" جایگزین می‌شوند. بر اساس این مکانیزم، خروجی هرکپسول در سطح پایین تنها در صورتی به کپسول‌های والد در سطح بالاتر ارسال می‌شود که ویژگی‌های آنها وابستگی داشته باشد. شکل ۲ ساختار یک کپسول و نحوه هدایت داده‌ها بین کپسول‌های سطح پایین و سطح بالاتر را نشان می‌دهد.

در شکل ۲ بخش الف، هر کپسول، والد مناسب را در لایه بعدی در طول روش مسیریابی پویا پیدا می‌کند تا خروجی خود را به آن کپسول‌های لایه بالا ارسال کند. ورودی و خروجی کپسول‌ها بردار است. با در نظر گرفتن u_i به عنوان بردار پیش‌بینی کپسول i و u_{ij} به عنوان خروجی کپسول والد j در سطح بالاتر با ضرب u_i در ماتریس وزنی w_{ij} محاسبه می‌شود:

$$u_{ij} = w_{ij} \cdot u_i \quad (1)$$

طول u_i نشان‌دهنده احتمال پیش‌بینی یک شی در تصویر حتی پس از تغییر زاویه دید است. جهت u_i نشان‌دهنده چندین ویژگی آن شی، مانند اندازه و موقعیت آن است. مجموع وزنی u_{ij} و یک ضریب جفت میانی c_{ij} به عنوان بردار ورودی کل به کپسول j با تابع ارائه شده در رابطه ۲ محاسبه می‌شود:

$$s_j = \sum_i c_{ij} u_{ij} \quad (2)$$

در این رابطه ضریب جفت c_{ij} ، احتمال ویژه کلاس است که پس از مسطح کردن بردارها محاسبه می‌شود و توسط یک تابع سافت-مکس مسیریابی، به صورت رابطه ۳ محاسبه می‌شود:

طی سالهای اخیر، یادگیری عمیق بصورت گسترده در حوزه بینایی کامپیوتر مورد مطالعه قرار گرفته است. یادگیری عمیق روشی مبتنی بر شبکه‌های عصبی است و به عنوان زیرمجموعه‌ای از یادگیری ماشین به شمار می‌رود. معماری‌های یادگیری عمیق متنوعی وجود دارد که از جمله‌ی آنها می‌توان به شبکه عصبی پیچشی [۱۶]، شبکه باور عمیق و شبکه عصبی بازگشتی [۱۸] اشاره کرد. در ادامه جزئیات این شبکه‌ها بررسی خواهد شد.

۳-۱- شبکه‌های عصبی پیچشی

شبکه‌های پیچشی یکی از مهمترین مدل‌های یادگیری عمیق هستند که آموزش لایه‌های تشکیل دهنده آنها با استفاده از یک روش قدرتمند صورت می‌گیرد [31]. به طور کلی یک شبکه CNN از سه لایه اصلی پیچشی^۱، ادغام^۲ و تمام‌متصل^۳ تشکیل می‌شود. در هر شبکه عصبی پیچشی دو مرحله، (۱) انتشار به جلو^۴ و (۲) پس انتشار^۵ برای آموزش وجود دارد. در مرحله اول تصویر ورودی به شبکه تغذیه می‌شود و این عمل ضرب نقطه‌ای بین ورودی و پارامترهای هر نورون و در نهایت اعمال عملیات پیچشی در هر لایه بوده و سپس عمل خروجی شبکه محاسبه می‌شود. در این مرحله به منظور تنظیم پارامترهای شبکه و یا به عبارت دیگر همان آموزش شبکه، از نتیجه خروجی به منظور محاسبه میزان خطای شبکه استفاده می‌شود. برای اینکار خروجی شبکه را با استفاده از یک تابع خطا^۶ با پاسخ صحیح مقایسه کرده و به این صورت میزان خطا محاسبه می‌شود. در مرحله بعد، بر اساس میزان خطای محاسبه شده، مرحله پس انتشار آغاز می‌شود. در این مرحله گرادیان هر پارامتر با توجه به قاعده زنجیره^۷ محاسبه می‌شود و تمامی پارامترها با توجه به تاثیر که بر خطای ایجاد شده در شبکه دارند تغییر پیدا می‌کنند. بعد از بروزرسانی پارامترها، انتشار به جلو شروع می‌شود. بعد از تکرار تعداد مناسبی از این مراحل آموزش شبکه پایان می‌یابد.

در رویکرد ارائه شده در این مقاله در فاز رمزگذاری از دو شبکه پیچشی و کپسولی به منظور استخراج ویژگی معنادار از تصاویر استفاده می‌شود که در بخش بعد به معرفی شبکه کپسولی و بررسی ساختار آن می‌پردازیم.

۳-۲- شبکه کپسولی:

در این مقاله شبکه کپسولی را از ابتدا به عنوان استخراج کننده ویژگی‌های بصری آموزش می‌دهیم. شبکه کپسولی [13] برای غلبه

¹ Convolution

² Pooling

³ Fully Connected

⁴ Feed Forward

⁵ Backpropagation

⁶ Loss Function

⁷ Chain Rule

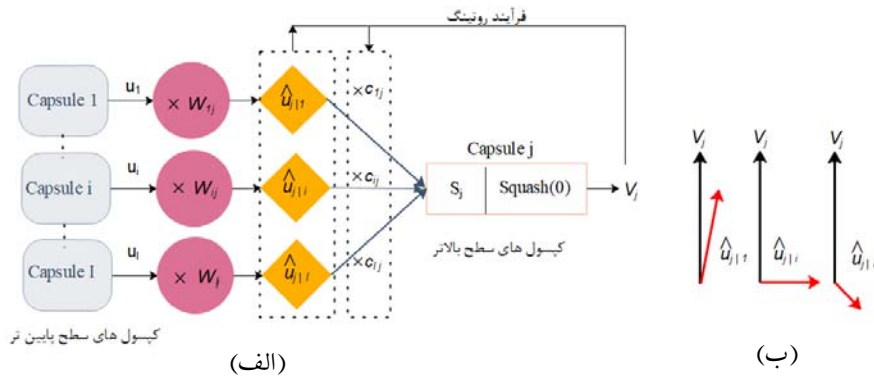

شکل (۲): ساختار یک شبکه کپسولی

در غیر این صورت، برابر صفر خواهد بود. پارامترهای m^+ و m^- مشابه [13] برای کنترل محدوده احتمال روی ۰/۱ و ۰/۹ تنظیم می‌شوند. پارامتر λ برای کنترل وزن پایین وزن‌های اولیه برای کلاس‌های غایب استفاده می‌شود. $|| \cdot ||$ در تمام معادلات نشان دهنده نرم $L2$ است.

در نسخه بهبودیافته شبکه کپسولی، اندازه تصویر ورودی به شبکه کپسولی $3 \times 224 \times 224$ در نظر گرفته شده است. معماری متفاوت شبکه کپسولی، آن را در مقایسه با CNN متمایز می‌کند. به جز لایه‌های ورودی و خروجی، شبکه کپسولی از لایه کپسول اولیه و لایه کپسول طبقه‌بندی تشکیل شده است. خروجی کپسول طبقه‌بندی به رمزگشا ارسال می‌شود. شبکه با بازسازی تصویر ورودی از کپسول‌های خروجی با به حداقل رساندن تلفات بازسازی به‌عنوان یک روش منظم‌سازی در رمزگشا، از برآزش بیش از حد جلوگیری می‌کنند [32]. فرضیه ما در این مقاله عملکرد مناسب این شبکه در استخراج ویژگی‌های موثر از تصاویر با در نظر گرفتن روابط میان اشیای درون تصویر می‌باشد. اطلاعات استخراج شده از بخش رمزگذار به شبکه بازگشتی برای تولید توصیف مرتبط با محتوای تصویر ارسال می‌شود. در بخش بعد ساختار این شبکه بررسی می‌شود.

۳-۳- شبکه‌های عصبی بازگشتی

بسیاری از شبکه‌های عصبی همچون شبکه‌های پیشرو دارای مدل‌های قدرتمندی هستند اما تنها برای مسائلی کاربرد دارند که ورودی‌ها و خروجی‌ها دارای ابعاد ثابتی هستند. این یک نقص جدی محسوب می‌شود، زیرا بسیاری از مسائل دنیای واقعی به صورت دنباله‌ای با طول ناشناخته برای ماشین تعریف می‌شوند. از جمله این مسائل می‌توان به مسائل سری زمانی و پردازش متن اشاره کرد. شبکه‌های بازگشتی شبکه‌هایی هستند که بعد از شبکه‌های پیشرو پیشنهاد شده و برای پردازش داده‌های متوالی مناسب می‌باشند. بسیاری از شبکه‌های بازگشتی از جمله شبکه‌های هاپفیلد

$$c_{ij} = \frac{\exp(b_{ij})}{\sum_k \exp(b_{ik})} \quad (3)$$

در این رابطه b_{ij} لگاریتم احتمال اتصال بین کپسول i و j است. همانطور که در بخش (ب) شکل ۲ نشان داده شده است، مقدار زمانی افزایش می‌یابد که کپسول‌های سطح پایین‌تر و سطح بالاتر با پیش‌بینی‌های آنها سازگار باشند و زمانی کاهش می‌یابد که ناسازگار باشند. این پارامتر در روش مسیریابی، با مقدار صفر مقاداردهی اولیه می‌شود. تابع غیرخطی اسکواش^۱ با اعمال بر بردار ورودی در این شبکه جایگزین تابع فعال‌سازی ReLU شده و با رابطه ۴ به صورت زیر محاسبه می‌شود:

$$v_j = \frac{\|s_j\|^2 s_j}{1 + \|s_j\|^2 \|s_j\|} \quad (4)$$

در این رابطه s_j بردار ورودی و v_j خروجی نرمال شده بین صفر و یک است. لگاریتم احتمال همراه با مکانیزم مسیریابی با محاسبه توافق بین v_j به‌عنوان خروجی کپسول j در لایه بالا و u_{ij} به‌عنوان بردار پیش‌بینی بروز می‌شود. تابع ضرر شبکه برای هر کپسول k به صورت رابطه ۵ محاسبه می‌شود:

$$L_k = T_k \max(0, m^+ - \|v_k\|)^2 + \quad (5)$$

$$\lambda (1 - T_k) \max(0, \|v_k\| - m^-)^2$$

در این رابطه L_k نشان‌دهنده میزان خطا برای یک پیش‌بینی است، T_k پارامتری است که در صورت وجود کلاس k برابر با یک است.

^۱ Squash

۴- توصیف محتوای تصویر

با رشد روزافزون تصاویر دیجیتال، روزانه منجر به رشد منابع عکس مختلف از قبیل اینترنت، مقالات خبری و تبلیغات شده است. این منابع شامل تصاویری است که تماشاگران باید خودشان آنها را تفسیر کنند. اکثر تصاویر، توصیفی ندارند، اما انسان‌ها می‌توانند بدون توضیحات دقیق خودشان آنها را درک کنند. با این حال، در صورتی که انسان نیاز به توصیف خودکار تصاویر توسط ماشین داشته باشد، ماشین نیاز به تفسیر بسیاری از توصیف‌ها برای تصاویر دارد.

توصیف تصویر، یک موضوع تحقیقاتی محبوب در حوزه هوش مصنوعی است که با درک تصویر و استفاده از پردازش زبان طبیعی، به توضیح محتوای آن تصویر می‌پردازد. فهم تصویر نیاز به شناسایی و تشخیص اشیای درون تصویر، درک صحنه، خواص شی و ارتباط بین اشیاء دارد. تولید جملات به‌منظور توصیف تصاویر نیز نیاز به درک قواعد نحوی و معنایی زبان دارد [37].

درک تصویر تا حد زیادی به ویژگی‌های محاسبه‌شده از تصاویر بستگی دارد. روش‌های مورد استفاده برای این منظور می‌توانند به‌طور گسترده‌ای به دو دسته تقسیم شوند: (۱) روش‌های مبتنی بر یادگیری ماشین سنتی^۳ و (۲) روش‌های مبتنی بر یادگیری ماشین عمیق^۴.

در روش‌های مبتنی بر یادگیری ماشین سنتی، ویژگی‌های تصاویر به‌صورت دستی توسط کاربر محاسبه می‌شوند. در این روش‌ها از ویژگی‌هایی همچون الگوی دودویی محلی^۵ (LBP) [38]، تبدیل ویژگی مقیاس ناپسته^۶ (SIFT) [39]، هیستوگرام گرادینان گرا^۷ (HOG) [40] و ترکیبی از چنین ویژگی‌هایی به‌طور گسترده استفاده می‌شود. در این روش‌ها ویژگی‌ها از داده‌های ورودی استخراج می‌شوند و سپس این ویژگی‌ها به‌منظور طبقه‌بندی اشیای درون تصاویر، به یک طبقه‌بند مانند ماشین بردار پشتیبان^۸ (SVM) [41] منتقل می‌شوند. به‌طور کلی ویژگی‌هایی که به‌طور دستی استخراج می‌شوند برای امور خاص مورد استفاده قرار می‌گیرند. همچنین استخراج ویژگی از مجموعه تصاویر متنوع امکان‌پذیر نیست. علاوه‌براین، داده‌های دنیای واقعی، مانند تصاویر و ویدئوها پیچیده هستند و تفسیرهای معنایی متفاوتی می‌توان از آنها داشت.

از سوی دیگر، در روش‌های مبتنی بر یادگیری عمیق، ویژگی‌ها به‌طور خودکار از داده‌های آموزشی آموخته می‌شوند و می‌توانند

[33] برای بررسی داده‌های پیوسته و متوالی مناسب نیستند اما در دیگر مسائل عملکرد موفق داشته‌اند. در این پژوهش از شبکه بازگشتی GRU استفاده شده است که در ادامه توضیح داده خواهد شد.

واحد بازگشتی درگاه^۱ (GRU) معماری تغییر یافته از مدل LSTM است که به ترکیب حالت‌های پنهان شبکه (h_t) با مقادیر ذخیره شده در سلول حافظه (c_t) و ترکیب ورودی و گیت‌های فراموشی در قالب گیت (z_t) با اعمال یکسری تغییرات کوچک دیگر ایجاد می‌شود [34]. نمای کلی از شبکه GRU بر مبنای روابط ۶-۹ می‌باشد:

$$r_t = \sigma(W_{xr}x_t + W_{hr}h_{t-1} + b_r) \quad (6)$$

$$z_t = \sigma(W_{xz}x_t + W_{hz}h_{t-1} + b_z) \quad (7)$$

$$\tilde{h}_t = \tanh(W_{xh}x_t + W_{hh}(h_{t-1} \odot r_t) + b_h) \quad (8)$$

$$h_t = (1 - z_t) \odot \tilde{h}_t + z_t \odot h_{t-1} \quad (9)$$

مشابه LSTM عملگر \odot ضرب نقطه‌به‌نقطه بین بردارها اشاره می‌کند. GRU از ۴ ماتریس وزن، ۳ بایاس و یک متغیر حالت، تشکیل شده است. در پژوهش‌های صورت گرفته نتایج حاصل از GRU نشان می‌دهد که این مدل کارایی مشابه و هم‌سطح و در برخی موارد عملکرد بهتری در مقایسه با مدل LSTM دارا می‌باشد. در [34] گونه‌های متفاوتی از مدل‌های بازگشتی بر روی مجموعه دادگان موسیقی پلیفونیک^۲ اعمال شده و نتایج با یکدیگر مقایسه شده است. نتایج نشان داده است که GRU و LSTM به‌طور قابل توجهی عملکرد بسیار بهتری نسبت به دیگر معماری‌های بازگشتی داشته‌اند. در رویکرد ارائه‌شده در [35] نشان داده شده است که میانگین تغییرات GRU کمی بهتر از LSTM بوده است. در [36] رویکردی ارائه شده است که در آن بر روی دادگان مختلف این دو معماری تست شده و نشان داده شده است که در اغلب موارد به استثنای عملیات مدل‌سازی زبان، GRU عملکرد بهتری نسبت به LSTM داشته است.

به‌طور کلی محققان بر این باورند که اکثر مدل‌های تغییر یافته LSTM، از جمله GRU، تقریباً در همان سطح عملکرد و یا حتی در سطح بالاتری نسبت به LSTM هستند. همان‌طور که بیان شد تغییرات معرفی شده در GRU منجر به سادگی بیشتر معماری آن نسبت به مدل استاندارد LSTM شده است اما با توجه به اینکه سطح عملکرد این مدل‌ها مشابه می‌باشند GRU به‌طور فزاینده‌ای محبوب شده است. لذا در رویکرد پیشنهادی این مقاله از شبکه بازگشتی GRU در بخش رمزگشا استفاده شده است.

³ Traditional machine learning based techniques

⁴ Deep machine learning based techniques

⁵ Local Binary Patterns

⁶ Scale-Invariant Feature Transform

⁷ Histogram of Oriented Gradients

⁸ Support Vector Machine

¹ Gated Recurrent Unit

² Polyphonic

همانطور که در بخش مرور پژوهش‌های اخیر بیان شد، بسیاری از مدل‌های پیشنهادی عنوان تصویر فعلی بطور عمده از CNN استفاده می‌کنند. CNNها نیز دارای چند اشکال و محدودیت هستند. این شبکه‌ها اطلاعات مکانی (مانند موقعیت شی، سایز و جهت) اشیای درون تصویر و روابط فضایی نسبی بین ویژگی‌ها را در حین انجام پیش‌بینی‌ها را در نظر نمی‌گیرند. برای مثال اگر تصویری از صورت انسان با اجزای درهم (مثلا جای بینی با لب عوض شود) به هر دو شبکه کپسولی و CNN بدهیم به-عنوان خروجی شبکه CNN با درصد بالایی از احتمال، عکس را به عنوان صورت انسان تشخیص می‌دهد زیرا صرفا به اجزای صورت به‌طور متمایز نگاه می‌کند و موقعیت اجزا نسبت به یکدیگر را در نظر نمی‌گیرد در صورتی که این احتمال برای شبکه کپسول پایین است زیرا موقعیت لب با بینی و نسبت به دیگر اجزای صورت در این شبکه در نظر گرفته می‌شود. یکی دیگر از اشکال-های اصلی CNNها این است که این شبکه‌ها فاقد ویژگی‌های تغییرناپذیری و ثبات در برابر چرخش^۱ هستند. به نظر می‌رسد آنها به راحتی پیش‌بینی خود را به اشتباه در هنگام چرخش جسم تغییر می‌دهند. برای غلبه بر اشکالها و محدودیت‌های ذکر شده، صبور و همکارانش در [13] شبکه کپسولی را به‌عنوان جایگزین قدرتمندی برای CNN معرفی کردند. در CapsNet، خروجی شبکه به‌جای یک مقدار عددی، به‌صورت بردار بوده که طول بردار احتمال وجود یک موجودیت در تصویر و جهت بردار نشان‌دهنده ویژگی‌های موجودیت است. CapsNet همچنین عملیات ادغام در CNN را با مفهوم مکانیزم مسیریابی پویا جایگزین می‌کند که بر نواحی برجسته تصویر تمرکز داشته و به استخراج ویژگی از آن نواحی می‌پردازد.

در این مقاله از یک شبکه کپسولی با ساختار بهبودیافته، به-عنوان استخراج‌کننده ویژگی‌های بصری از تصاویر استفاده می‌کنیم. ویژگی‌های استخراج شده را به همراه اطلاعات متنی تصاویر به عنوان ورودی به شبکه RNN می‌دهیم. در شبکه بازگشتی به-منظور نگاشت بردار کلمات موجود در توصیف تصاویر به یک دنباله متناظر از اعداد حقیقی از یک روش تعبیه‌سازی کلمه به‌نام ELMo^۲ استفاده می‌شود. برای استخراج ویژگی از تصاویر از یک شبکه پیچشی با شش لایه پیچشی، سه لایه نرمال‌سازی دسته‌ای دو لایه ادغام که به ترتیب پس از دو لایه اول نرمال‌سازی دسته‌ای قرار گرفته‌اند، استفاده می‌شود. در انتهای شبکه سه لایه تمام متصل به طول ۲۰۴۸ وجود دارند که به یک لایه سافت‌مکس به طول ۱۰۰۰ متصل می‌گردند. به‌منظور جلوگیری از بیش‌برازش شبکه بر روی دادگان آموزشی از یک لایه dropout بعد از سومین لایه نرمال‌ساز دسته‌ای استفاده می‌کنیم. لایه dropout تنها در فاز

مجموعه‌ای وسیع و متنوعی از تصاویر و فیلم‌ها را دربرگیرند. به-عنوان مثال، شبکه‌های CNN برای یادگیری ویژگی‌ها به‌طور گسترده‌ای برای مسائل طبقه‌بندی مورد استفاده قرار می‌گیرند. همچنین می‌توان از ترکیب این شبکه‌ها با شبکه‌های بازگشتی به تولید و ایجاد توصیف برای تصاویر استفاده کرد. در سال‌های اخیر، تعداد زیادی از مقالات بر روی اسناد تصویری با استفاده از آموزش عمیق ماشین مورد استفاده قرار گرفته‌اند. الگوریتم‌های یادگیری عمیق قادر به کنترل پیچیدگی و چالش‌های فرآیند توصیف تصاویر می‌باشند. ازجمله مقالاتی که به بازنگری مقالات منتشرشده در حوزه فرآیند توصیف تصویر می‌پردازند می-توان به موارد [42], [12], [11] اشاره کرد.

۵- بیان مسئله

فرآیند توصیف تصاویر، از جمله روش‌های یادگیری ماشین است که قادر به توصیف محتوای تصاویر می‌باشد. عملیات صورت‌گرفته در این روش‌ها تنها در دسته‌بندی یا تشخیص اشیای درون تصویر خلاصه نمی‌شود. به‌طور کلی فهم تصویر نیاز به شناسایی و تشخیص اشیای درون تصویر، درک صحنه، خواص شی و تعاملات آنها دارد. در این مدل‌ها تشخیص و بکارگیری وابستگی‌های میان اشیای درون تصویر و ویژگی‌های متعلق به آنها و همچنین کدگذاری صحیح این اطلاعات در قالب توصیف تصاویر با بهره‌گیری از فرآیند پردازش زبان طبیعی، امری مهم تلقی می‌شود. با رشد روزافزون اطلاعات متنی و تصویری در اینترنت، وجود توصیف‌های معنادار برای تصاویر، نقش کلیدی در حوزه جستجو و بازیابی تصاویر مرتبط، ایفا می‌کنند.

اگر چه در سال‌های اخیر موفقیت‌های زیادی در این زمینه به دست آمده است، اما هنوز فرصت بزرگی برای بهبود کیفیت توصیف‌های ارائه‌شده برای تصاویر وجود دارد. روش‌های توصیف-تصویر موجود، قادر به تولید متن‌های جدید برای هر تصویر هستند. با این حال، این روش‌ها در تولید عبارات دقیق و چندگانه برای تصاویر، قادر به شناسایی اشیا برجسته تصویر، ویژگی‌ها و روابط میان آنها به میزان قابل توجهی نیستند. علاوه بر این، دقت توصیف-های تولید شده به‌طور عمده به متن‌های صحیح و متنوع بستگی دارد که مدل تولید زبان در فاز یادگیری به آنها متکی است.

ارائه روابط انتزاعی بین اشیای درون تصویر در مدل‌های یادگیری ماشین بسیار چالش‌برانگیز است. بنابراین باید به دنبال روش‌های ارزشمندی باشیم که بتواند این روابط انتزاعی را فراهم کند. بسیاری از روش‌های کنونی برای تولید توضیحات برای تصاویر نتوانسته‌اند به طور قابل توجهی اشیا برجسته درون تصویر، ویژگی‌ها و روابط بین آنها را شناسایی کنند. دقت توصیفات تولید شده به دقت و تنوع متنی بستگی دارد که مدل تولید زبان در مرحله یادگیری بر آن تکیه دارد.

¹ Rotation Invariance

² Embeddings from Language Model

آموزش مورد استفاده قرار می‌گیرد. شکل ۳ نمایشی از این شبکه را کلمات است که مدل‌های پردازش زبان طبیعی کاربرد دارد. این روش به مدل‌سازی ویژگی‌های پیچیده زبانی مانند نحو و معنای جملات و چگونگی تغییر این کاربردها در متون زبانی متنوع است (به عنوان مثال برای مدل‌سازی کلمات با چندمعنی) می‌پردازد. این بردارهای کلمه، توابع آموخته شده از حالات داخلی یک مدل زبان دوطرفه عمیق (biLM) هستند که از قبل بر روی یک مجموعه متن بزرگ آموزش داده شده است و پارامترهای یادگیری شده برای استفاده از کاربردهای مختلف در مدل به اصلاح فریز می‌شوند. هر لایه از این شبکه یک نمایش برداری را برای هر کلمه از جمله محاسبه می‌کند. شکل ۴ معماری این مدل را نمایش می‌دهد.

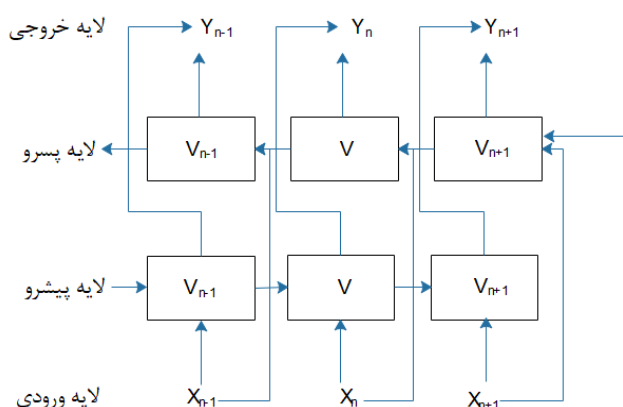

شکل (۴) ساختار داخلی شبکه ELMo

همان‌طور که مشهود است، در این مدل هر لایه شامل اتصالات پیشرو و پسرو می‌باشد. در فاز پیشرو یک مدل زبانی LSTM بر روی دنباله کلمات در جمله از ابتدا تا انتها اعمال می‌شود به این صورت که در هر مرحله مدل سعی می‌کند تا کلمه t_k را بر مبنای کلمه‌های پیشین t_1, t_2, \dots, t_{k-1} یا به اصطلاح پیشوندهای آن پیش‌بینی کند. X_n یک نمایش منحصربفرد برای هر کلمه می‌باشد. V_n خروجی حاصل از هر شبکه LSTM و Y_n نشان دهنده بردار جاسازی شده متن ورودی است.

$$p(t_k | t_1, t_2, \dots, t_{k-1}; \theta_x, \bar{\theta}_{LSTM}, \theta_s) \quad (10)$$

در این رابطه t_k ، k امین کلمه مورد بررسی از یک جمله حاوی N کلمه است. θ_x بردار اولیه تعبیه‌سازی شده از کلمه، $\bar{\theta}_{LSTM}$ بردار حاصل از مدل‌سازی زبانی توسط شبکه LSTM و θ_s خروجی لایه سافت‌مکس بر مبنای برچسب‌های دادگان آموزشی می‌باشد. سافت‌مکس یک توزیع احتمالی بر روی لغات ایجاد می‌کند که برای پیش‌بینی کلمه بعدی در هر مرحله مورد استفاده قرار می‌گیرد. در فاز پسرو نیز عملیاتی مشابه اما در جهت عکس انجام می‌گیرد. در این فاز، مدل LSTM بر روی دنباله کلمات در جمله از ابتدا به ابتدا اعمال می‌شود به این صورت که در هر مرحله مدل سعی می‌کند تا کلمه t_k را بر مبنای کلمه‌های پسین $t_{k+1}, t_{k+2}, \dots, t_N$ یا به اصطلاح پسوندهای آن، پیش‌بینی کند. در نهایت مدل زبانی به-

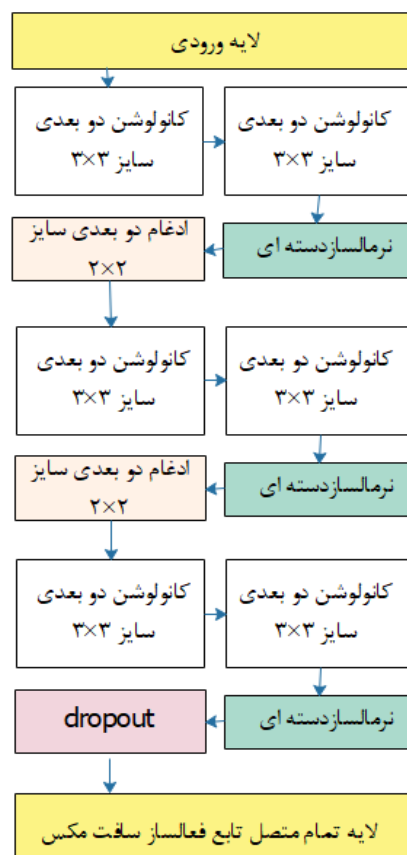

شکل (۳) ساختار شبکه پیچشی پیشنهاد شده در مقاله

برای ارزیابی نتایج، از برخی معیارهای گسسته در پردازش زبان طبیعی مانند BLEU 1-4 [43]، ROUGE [44] و METEOR [45] برای بررسی عملکرد مدل پیشنهادی استفاده می‌کنیم. در بخش شش به طور مختصر این معیارها را توضیح خواهیم داد.

۵-۱- ELMo

روش تعبیه‌سازی کلمه فرایندی است که متن را به نمودی ساده و قابل فهم برای ماشین تبدیل می‌کند. روش‌های متفاوتی برای تعبیه‌سازی کلمه‌های موجود در متن وجود دارد که از جمله آنها می‌توان به روش‌های GloVe، Word2Vec، و ELMo اشاره کرد. این بردار از اعداد منحصربفرد ارائه می‌شوند که هر عدد نمایشگر یک لغت از مجموعه لغات در نظر گرفته شده می‌باشد. با نمایش کلمات موجود در متن به صورت بردار امکان انجام عملیات ریاضی و اعمال برخی معادلات جبری خطی برای اندازه‌گیری فاصله میان بردارها و بررسی ارتباط میان واژگان فراهم می‌شود.

در این مقاله ما از روش تعبیه‌سازی واژگان ELMo که توسط پیترو و همکارانش [46] ارائه شده است برای یادگیری توضیحات متنی تصاویر استفاده می‌کنیم. ELMo یک روش نوین برای تعبیه‌سازی

استفاده از نرم L_2 برای محاسبه میزان خطای شبکه استفاده می‌شود (شکل ۵.۵.پ). آخرین قسمت شبکه کپسولی رمزگشا است که به-عنوان یک تنظیم‌کننده با دو لایه کاملاً متصل با اندازه‌های ۵۱۲ و ۱۰۲۴ استفاده می‌شود (شکل ۵.۵.ت). در فاز رمزگذاری کپسول‌ها مجبور به یادگیری ویژگی‌هایی هستند که می‌توان از آنها برای بازسازی تصویر اصلی توسط رمزگشا استفاده کرد. خروجی دومین لایه تمام متصل به عنوان بردار ویژگی‌های بصری تصویر استفاده می‌شود. (شکل ۵.۵.ج).

شبکه پیچشی با شش لایه پیچشی، به‌عنوان دومین استخراج‌کننده ویژگی‌های بصری از تصویر ورودی می‌باشد (شکل ۵.۵.د). در مرحله بعد، هر دو بردار ویژگی بصری استخراج شده از شبکه کپسولی و شبکه پیچشی با یکدیگر ادغام می‌شوند و به مدل زبانی وارد می‌شوند (شکل ۵.۵.ذ).

در نهایت، اطلاعات از فاز اول به آخرین فاز تغذیه می‌شود. در آخرین مرحله چارچوب، از شبکه بازگشتی با سه لایه GRU به عنوان رمزگشا استفاده می‌کنیم (شکل ۵.۵.ز). لایه‌های توکن‌سازی و تعبیه‌سازی ELMO، تمام داده‌های متنی از پیش‌پردازش شده را قبل از وارد کردن توضیحات به مدل زبان، به برداری از اعداد تبدیل می‌کنند. (شکل ۵.۵.ر). در نهایت، مدل ما آموزش می‌دهد تا تمام ویژگی‌های متنی و بصری تصاویر را با استفاده از روش‌های مدل‌سازی زبان توصیف کند (شکل ۵.۵.ژ).

پس از مرحله آموزش، مدل با استخراج ویژگی‌های بصری و پیش‌بینی زیرنویس‌ها با استفاده از جستجوی حریبانه، آماده ارزیابی تصاویر مجموعه آزمایشی است. جستجوی حریبانه، کلمه‌ای را با بیشترین احتمال در هر مرحله زمانی انتخاب می‌کند و از آن به‌عنوان ورودی GRU برای مرحله زمانی بعدی استفاده می‌کند تا به پایان جمله برسد. در بخش بعدی جزئیات آزمایش‌ها و نتایج به‌دست آمده با روش‌های تحلیل شده بررسی می‌شود.

۶- پیاده‌سازی و نتایج

در این بخش جزئیات پیاده‌سازی‌ها و نتایج آزمایش‌های انجام شده توسط انواع مختلف مدل‌ها گزارش می‌شود.

۶-۱- مجموعه داده و معیارهای ارزیابی

در این مقاله از مجموعه داده MS-COCO [47] برای ارزیابی مدل پیشنهادی در آزمایش‌های ارائه شده استفاده شده است. MS-COCO شامل ۱۲۳۲۸۷ تصویر با پنج عنوان و ۸۰ دسته شی برای هر تصویر است که توسط کارگران آمازون (AMT)^۴ حاشیه نویسی شده است. از آنجایی که هیچ حاشیه نویسی در دسترس برای مجموعه آزمایشی وجود ندارد، در این مقاله، از تقسیم‌بندی‌های ارائه شده توسط Karpathy و همکاران استفاده شده است [48].

طور مشترک با ترکیب روابط فوق با استفاده از رابطه ۱۱ آموزش داده می‌شود.

$$P(t_k | t_{k+1}, t_{k+2}, \dots, t_N; \theta_x, \bar{\theta}_{LSTM}, \theta_s) \quad (11)$$

در نهایت یک تابع بر روی ورودی اعمال می‌شود که این تابع مجموع k تابع خطی متمایز را به‌عنوان ورودی می‌گیرد و احتمال عضویت در j امین کلاس موجود برای بردار ورودی x و بردار وزن w را با استفاده از رابطه ۱۲ محاسبه می‌کند.

$$P(y = j | X) = \frac{e^{X^T w_j}}{\sum_{k=1}^K e^{X^T w_k}} \quad (12)$$

برخلاف Glove و Word2Vec، ELMO به تعبیه‌سازی یک کلمه با استفاده از جمله کامل حاوی آن کلمه نشان می‌دهد. بنابراین، تعبیه‌های ELMO می‌توانند معنای کلمه مورد استفاده در جمله را در نظر بگیرد. این روش قادر است با توجه به معنای کلمه بر مبنی سایر کلمات درون جمله تعبیه‌سازی‌های مختلفی را برای همان کلمه در جملات مختلف ایجاد کند. از ELMO می‌توان به‌عنوان لایه ورودی به یک شبکه مدل‌سازی زبان استفاده کرد. از این رو در این مقاله نیز از روش تعبیه‌سازی ELMO به‌عنوان یک لایه ورودی به شبکه مدل‌سازی زبان با سه لایه GRU استفاده شده است که این شبکه به پیش‌بینی توصیف محتوای تصویر می‌پردازد.

۵-۲- چارچوب مدل پیشنهادی

مدل نهایی از چارچوب رمزگذار-رمزگشا پیروی می‌کند. معماری مدل پیشنهادی در شکل ۵ نشان داده شده است. در این مدل دو فاز اصلی وجود دارد. فاز اول شامل استخراج ویژگی‌ها از تصاویر با استفاده از دو شبکه عصبی عمیق است. در این مرحله از شبکه کپسولی و یک شبکه پیچشی برای استخراج محتوای بصری از تصویر ورودی به‌طور همزمان استفاده می‌شود.

در شبکه کپسولی ابتدا سه لایه پیچشی با اندازه‌های $72 \times 72 \times 96$ ، $34 \times 34 \times 96$ و $26 \times 26 \times 256$ روی تصویر اعمال می‌شود (شکل ۵.الف). همانطور که در بخش ۴.۲ بیان شد، یک لایه کپسول اولیه با یک فرآیند تغییر شکل^۱ و اسکواشینگ^۲ دنبال می‌شود تا ویژگی‌های اساسی شناسایی شده توسط لایه‌های پیچشی را بگیرد و آنها را برای تولید ویژگی‌های جدید ترکیب کند (شکل ۵.ب). سپس مکانیزم "مسیریابی با توافق"^۳ به جای عملیات ادغام انجام می‌شود. بر اساس این مکانیزم، خروجی هر کپسول در سطح پایین‌تر با وابستگی به ویژگی‌های آن‌ها به کپسول‌های مادر در سطح بالاتر ارسال می‌شود. لایه بعدی کپسول‌های طبقه‌بندی است که نشان‌دهنده احتمال عضویت تصویر ورودی در هر دسته است. برچسب واقعی برای پوشاندن خروجی لایه کپسول طبقه‌بندی با

¹ Reshaping

² Squashing

³ Routing by Agreement

⁴ Amazon Mechanical Turk (AMT)

است که در این مدل از روش ELMo برای تولید بردارهای تعبیه-سازی کلمه‌های درون متن مورد بررسی استفاده شده است. آخرین مدل بررسی در این مقاله مدل CapsNet+ELMo می-باشد که این مدل تنها از شبکه کپسولی در فاز رمزگذاری برای تولید ویژگی‌های تصویر استفاده می‌کند. در این روش نیز از روش ELMo برای تعبیه‌سازی و تولید بردارهایی با اعداد حقیقی از کلمات استفاده شده است.

نتایج حاصل از پیاده‌سازی مدل‌های معرفی شده بر روی دادگان MS-COCO در جدول ۲ ارائه شده است. برای اختصار در توضیح نتایج، معیارهای 1-4 BLEU، METEOR و ROUGE را به ترتیب B1-B4، M و R می‌نامیم. در روش CapsNet+CNN+ELMo نتایج ارائه شده به ترتیب ۰/۸۳، ۰/۶۳، ۰/۵۵، ۰/۴۵، ۰/۵۶ و ۰/۳۱ می‌باشد که در همه معیارها به جز در معیار B2 و R این مدل بهترین عملکرد را از خود نشان داده است. نتایج ارائه شده برای این مدل در مقایسه با مدل پایه برای معیارهای ارزیابی B1-B4، M و R به ترتیب ۰/۲۴، ۰/۱۷، ۰/۲، ۰/۱۹، ۰/۱۴ و ۰/۱ بهبود داشته است.

جدول 2 نتایج مدل‌های ارزیابی شده و مقایسه با رویکردهای اخیر

Models	Metrics					
	B1	B2	B3	B4	R	M
CNN (Baseline)	0/59	0/46	0/35	0/26	0/42	0/21
CapsNet + CNN	0/72	0/53	0/46	0/37	0/53	0/27
CapsNet + CNN +ELMo	0/83	0/63	0/55	0/45	0/56	0/31
CapsNet + ELMo	0/68	0/49	0/41	0/34	0/47	0/25
Aneja et.al 2018 [51]	0/72	0/55	0/40	0/30	0/53	0/25
Tan et.al 2019 [52]	0/73	0/57	0/43	0/33	0/54	0/25
Wu et.al 2017 [49]	0/73	0/56	0/41	0/31	0/53	0/25
Zhang et.al 2021 [53]	0/75	0/62	0/48	0/36	-	0/27
Yu et.al 2019 [54]	0/81	0/67	0/52	0/40	0/59	0/29
Li et.al 2021 [55]	0/81	-	-	0/39	0/58	0/28
Anderson et.al 2018 [56]	0/80	0/64	0/49	0/37	0/57	0/27
Jiang et.al 2018 [57]	0/80	0/65	0/50	0/38	0/58	0/28
Yan et.al 2020 [58]	0/73	0/53	0/39	0/28	0/56	0/25

در مدل CapsNet+CNN، از دو شبکه کپسولی و پیچشی که در بخش ۴ معرفی شدند به‌عنوان استخراج‌کننده ویژگی استفاده می‌شوند. نتایج ارائه‌شده برای این مدل با نزول مقادیر ۰/۱۱، ۰/۹، ۰/۰۸، ۰/۰۳، ۰/۰۴ و به ترتیب برای معیارهای ارزیابی B1-B4، M و R همراه بود. این در حالیست که نتایج در مقایسه با مدل پایه ۰/۱۳، ۰/۰۷، ۰/۱۱، ۰/۱۱، ۰/۱۱ و ۰/۰۶ به

METEOR آخرین معیار ارزیابی در این مقاله است. این معیار، هم‌ترازی کلمات در جملات کاندید و مرجع را با در نظر گرفتن ریشه کلمات یا مترادف آنها در پایگاه داده وردنت^۱ بررسی می‌کند. مدل پایه: در این مقاله یک مدل پایه برای تأیید اثربخشی دیگر مدل‌های پیاده‌سازی شده در نظر گرفته شده است. چارچوب خط پایه تقریباً مشابه مدل [49] به‌عنوان یک روش پایه است با این تفاوت که GRU جایگزین مدل زبان LSTM می‌شود. در مدل پایه از inception-V3 به‌عنوان روش استخراج ویژگی برای بخش رمزگذار استفاده شده است.

۶-۲- نتایج و بحث

در این بخش به ارزیابی رویکردهای ارائه شده در این مقاله می‌پردازیم. مدل‌های مورد استفاده برای شرح‌گذاری تصاویر در این مقاله عبارتند از: CapsNet+CNN، CapsNet+ELMo و CapsNet+CNN+ELMo. به‌منظور بررسی میزان کارآمدی مدل‌های ارائه شده در فرآیند توصیف تصاویر کلیه نتایج با نتایج حاصل از مدل‌های پایه مورد مقایسه قرار گرفته است.

به‌منظور محاسبه میزان عملکرد استفاده از روش تعبیه‌سازی ELMo، مدلی بدون استفاده از این روش تعبیه‌سازی و با استفاده از روش تعبیه‌سازی ساده Word2Vec طراحی و اجرا شد. در این مدل در بخش رمزگشا از روش Word2Vec به‌منظور تعبیه‌سازی کلمات استفاده شده است. Word2Vec یکی از محبوب‌ترین تعبیه‌سازی کلمات با استفاده از شبکه عصبی کم‌عمق است که یک بازنمایی متراکم از کلمات موجود در هر جمله در قالب بردارهای عددی ارائه می‌دهد. این توسط توماس میکولوف در سال ۲۰۱۳ در گوگل توسعه یافته است [50]. در این مدل، تعبیه‌سازی کلمات را می‌توان با استفاده از دو روش (هر دو شامل شبکه‌های عصبی) اسکپ-گرام^۲ و CBOw^۳ بدست آورد. با توجه به استفاده از روش CBOw برای مجموعه دادگان کوچک، با توجه به مقیاس بالای دادگان مورد استفاده، در این مقاله از روش اسکپ-گرام استفاده شده است. در ادامه به توضیح مختصر این روش ارائه شده و به‌منظور جلوگیری از پیچیدگی، از ارائه روابط ریاضی صرف‌نظر می‌شود. در روش اسکپ-گرام یک پنجره متحرک با اندازه ثابت در نظر می‌گیریم و آن را در امتداد یک جمله حرکت می‌دهیم.

در این روش کلمه‌ی وسط به‌عنوان "هدف" در نظر گرفته می‌شود و کلماتی که در سمت چپ و راست این کلمه هدف در داخل پنجره متحرک قرار می‌گیرند همان کلمه‌هایی که بر مبنای آنها کلمه هدف پیش‌بینی خواهند شد.

مدل مورد بررسی بعد مدل CapsNet+CNN+ELMo می‌باشد که تفاوت این مدل با مدل قبل در روش تعبیه‌سازی کلمات

¹ Wordnet

² Skip Gram

³ Common Bag Of Words

عنوان مدل زبانی در شبکه بازگشتی در فاز رمزگشایی برای تولید توصیف متناسب با محتوای تصویر استفاده می‌شود. رویکرد ارائه‌شده توسط آنها در معیارهای ارزیابی BLEU2 و ROUGE با اندک اختلاف ۴ و ۳ درصد در مقایسه با بهترین رویکرد ارائه‌شده در این مقاله به ترتیب به نتایج بهتری دست یافته است.

در [56] اندرسون و همکاران با اعمال مکانیزم از پایین به بالا، مجموعه‌ای از مناطق برجسته را از تصویر استخراج می‌کنند. آنها همچنین یک مکانیزم از بالا به پایین برای تعیین توزیع توجه بر روی تصویر برای محاسبه وزن ویژگی‌ها در مناطق مختلف اجرا کردند.

جیانگ و همکاران [57] چارچوبی را پیشنهاد کردند که شامل یک شبکه همجوشی مکرر است. این روش ادغام بین رمزگذار و رمزگشا اجرا می‌شود تا از تعاملات بین ویژگی‌های نمایش داده شده از قسمت رمزگذار برای ایجاد مجموعه جدیدی از بردارها از خروجی‌های رمزگشا استفاده کند. در بخش بعد به ارائه نمونه‌های کیفی از نتایج حاصل از مدل‌های ارزیابی شده می‌پردازیم.

۶-۳- نتایج کیفی

در این مقاله، فرضیه اولیه ما تاثیر مثبت استفاده از شبکه کپسولی به منظور استخراج ویژگی‌های با معنای بیشتر توسط شبکه در فرآیند تولید توصیف برای تصاویر بود که نتایج حاصل از آزمایش‌های صورت گرفته نشان از موثر بودن این ایده می‌باشد. همچنین بهره‌مندی از روش تعبیه‌سازی ELMo در بخش رمزگشا باعث افزایش قابلیت مدل زبانی در تولید توصیف‌هایی با نحو و ساختار بهتر برای تصاویر شد. موثر بودن استفاده از شبکه کپسولی و روش تعبیه‌سازی ELMo در کیفیت توصیف‌های تولیدشده برای تصاویر با استفاده از پارامترهای ارزیابی شده در جدول ۲ در بخش قبل نشان داده شده است. نتایج ارائه‌شده نشان می‌دهد که در صورت عدم استفاده از شبکه کپسولی در مدل CNN (Baseline) دقت‌های ارزیابی‌شده در تمامی پارامترها بسیار کمتر از زمانیست که علاوه بر شبکه CNN، در مدل CapsNet + CNN از شبکه کپسولی نیز به عنوان استخراج‌کننده ویژگی استفاده شده است.

مقایسه نتایج حاصل از دو مدل CapsNet + CNN + ELMo و CapsNet + ELMo نشان می‌دهد که استفاده از روش تعبیه‌سازی ELMo منجر به بهبود نتایج ارائه‌شده می‌شود. لذا با توجه به نتایج حاصل فرضیه اولیه تحقیق بدین ترتیب به اثبات می‌رسد. شکل ۷، نمونه‌هایی را برای نشان دادن عملکرد مناسب روش CapsNet + ELMo به عنوان بهترین مدل این تحقیق ارائه می‌دهد.

در این شکل، از تابع حساسیت انسداد برای تجسم و محلی‌سازی^۱ مهم‌ترین مناطق تصاویر برای شبکه استفاده شده است. این تابع نواحی ورودی را با یک ماسک مسدودکننده^۲ که معمولاً یک مربع خاکستری می‌باشد جایگزین می‌کند سپس ماسک را در

ترتیب برای معیارهای ارزیابی ذکر شده بهبود داشت. نتایج ارائه شده برای این مدل نشان از عملکرد مناسب شبکه کپسولی در فرآیند توصیف تصاویر می‌باشد.

در نهایت کلیه آزمایش‌ها با استفاده از مدل کپسولی و روش تعبیه‌سازی ELMo و بدون مشارکت شبکه پیچشی تکرار و ارزیابی گردید. نتایج ارائه شده نشان می‌دهد که نتایج نسبت به مدل CapsNet+CNN+ELMo با نزول معیارهای ارزیابی مواجه شد.

در نهایت مدل CapsNet+ELMo در معیارهای ارزیابی مورد بررسی M، B1-B4 و R به ترتیب با کاهش مقادیر ۰/۱۵، ۰/۱۴، ۰/۱۴، ۰/۱۱، ۰/۹ و ۰/۶ همراه بود. این در حالیست که نتایج فوق در مقایسه با مدل پایه دارای میزان بهبود ۰/۰۹، ۰/۰۳، ۰/۰۶، ۰/۰۸، ۰/۰۵ و ۰/۰۴ می‌باشد که این بهبود نشان از عملکرد خوب شبکه کپسولی در ترکیب با روش تعبیه‌سازی ELMo می‌باشد.

شکل ۶، عملکرد همه مدل‌های معرفی شده روی دادگان MS-COCO برای معیارهای ارزیابی BLEU 1-4، METEOR و در ۱۰۰ دوره آموزشی نشان می‌دهد. مقایسه نتایج ارائه شده با نتایج حاصل از مدل‌های پایه نشان می‌دهد که عملکرد مدل CapsNet+CNN+ELMo که به استخراج ویژگی‌های تصویر را با استفاده از شبکه پیچشی و شبکه کپسولی می‌پردازد و همچنین از روش ELMo برای تولید بردارهای تعبیه‌سازی کلمه‌های درون متن استفاده می‌کند، به طور قابل توجهی بهتر از مدل‌های دیگر عمل می‌کند. نمودارهای ارائه شده نشان می‌دهند که اکثر مدل‌ها پس از ۶۰ دوره آموزش همگرا شده اند.

برای اثبات اثربخشی این مدل، نتیجه روش CapsNet+CNN+ELMo نتایج بدست آمده از مدل‌های ارائه‌شده در این مقاله با نتایج حاصل از تحقیقات اخیر مقایسه می‌کنیم. نتایج حاصل حاکی از عملکرد خوب رویکرد ارائه شده می‌باشد. جدول ۲ نشان می‌دهد که بهترین مدل ما از نتایج منتشر شده قبلی بر مجموعه داده MS-COCO با تقسیم‌بندی ارائه‌شده توسط "Karpathy" عملکرد خوب رویکرد ارائه داده است. در مقایسه با مدل ما، [51] مکانیزم توجهی را برای استفاده از ویژگی‌های فضایی یک تصویر برای یافتن اشیاء برجسته پیشنهاد کرده است. تان و همکاران در [52] یک مدل تنظیم با تعداد کمی از پارامترها در RNN پیشنهاد کرده‌اند. مدل آن‌ها می‌تواند رمزگشای بسیار پراکنده‌ای را برای ایجاد عنوانی تولید کند که عملکرد روش را در مقایسه با خط پایه خود حفظ می‌کند. ژانگ و همکاران در [53] یک مکانیزم یادگیری مشارکتی برای توصیف تصویر ایجاد کردند که این مکانیزم به ترکیب دو ماژول توصیف تصویر و بازیابی‌کننده تصویر می‌پردازد. سپس طی یک فرآیند پالایش چند مرحله‌ای، آنها اطلاعات سطح تصویر و سطح شی را برای ایجاد یک عنوان معنی‌دار اصلاح کردند.

یو و همکاران [54] مدلی بر مبنای مدل‌ها جهت توصیف تصاویر پیشنهاد می‌دهند. در مدل پیشنهادی آنها، از مدل‌های چندوجهی به

¹ Visualize and Localize

² Occluding Mask

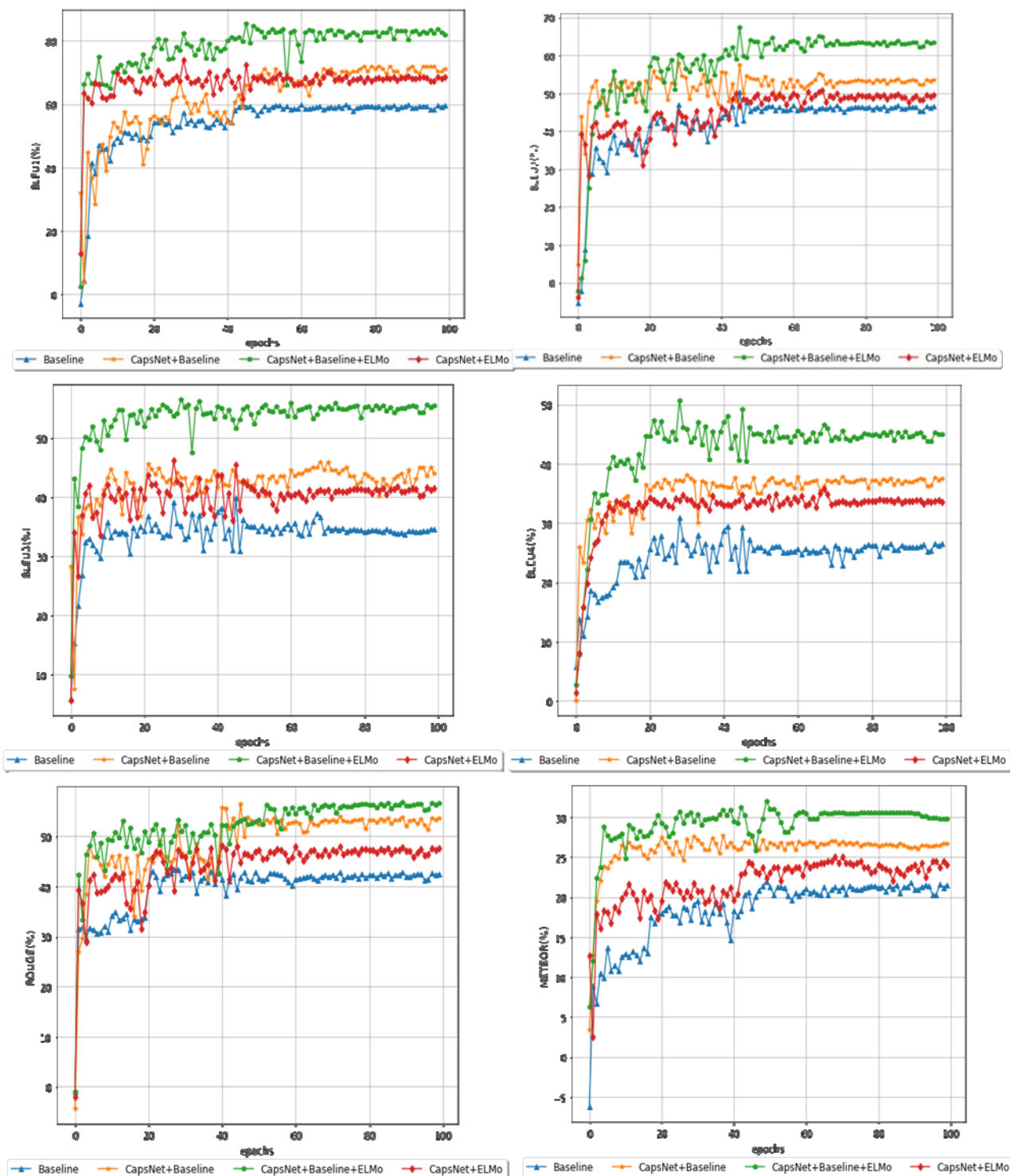







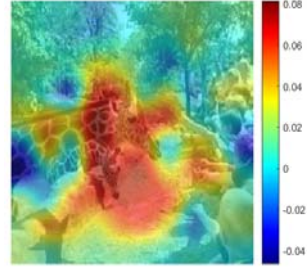

شکل (۶) نتایج پارامترهای ارزیابی شده در طول فرآیند یادگیری در مدل ارائه شده

می‌کند تا ویژگی‌های استفاده شده توسط شبکه را بهتر درک کنیم و بینشی در مورد دلایل طبقه‌بندی نادرست تصاویر ارائه کنیم. مقایسه توصیف‌های پیش‌بینی شده و توصیف‌های اصلی تصاویر در مجموعه دادگان موجود نشان می‌دهند که روش CapsNet + CNN + ELMo، یعنی بهترین مدل توصیف‌گر در این مقاله، می‌تواند توصیف‌هایی برای تصاویر ارائه دهد که تشابه بیشتر به توصیف‌های واقعی ارائه‌شده توسط انسان داشته باشد.

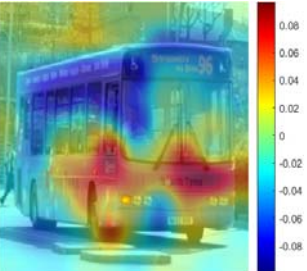
سراسر تصویر حرکت می‌دهد تا احتمال کلاس‌های مشخص شده را محاسبه کند.

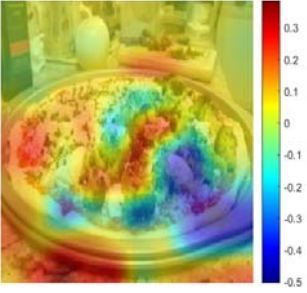
این روش می‌تواند بحرانی‌ترین مناطق تصویر را برای طبقه‌بندی برجسته کند. چند نمونه استفاده از تابع حساسیت انسداد و نواحی مهم تصویر که ویژگی‌های ضروری‌تری را برای شبکه فراهم می‌کنند ارائه شده است. استفاده از تابع حساسیت انسداد به ما کمک

	<p>توصیف واقعی:</p> <ol style="list-style-type: none"> 1- 'A group of giraffes Standing up against a dirt wall in front of a crowd of children.' 2- 'A large group of people holding their arms out to feed giraffes.' 3- 'A group of children feeding two giraffes at a zoo.' 4- 'A group of people trying to feed giraffes at the zoo.' 5- 'Zoo scene of children at zoo near giraffes, attempting to pet or feed them.' <p>توصیف پیش‌بینی شده:</p> <p>'a giraffe is walking in the grass eeee'</p>	
	<p>توصیف واقعی:</p> <ol style="list-style-type: none"> 1-'A man on a court swinging a tennis racket.' 2-'A tennis player is looking up to the sky.' 3-'A black and white photo of a man playing tennis.' 4- 'Black and white photograph of a man playing tennis' 5-'A man swinging a tennis racket in a t-shirt' <p>توصیف پیش‌بینی شده:</p> <p>'a man is holding a tennis racket on a tennis court eeee'</p>	
	<p>توصیف واقعی:</p> <ol style="list-style-type: none"> 1-'a big purple bus parked in a parking spot' 2- 'A purple bus can't be missed on the city streets. ' 3-'a big purple public bus called south tyne' 4-'A city bus drives through a city area.' 5-'City bus driving through pedestrian saturated area near crosswalk.' <p>توصیف پیش‌بینی شده:</p> <p>'a double decker bus is parked on the street eeee'</p>	
	<p>توصیف واقعی:</p> <ol style="list-style-type: none"> 1-'A pizza is prepared with cheese, tomato sauce, and broccoli. ' 2-'A pizza is split down the middle is shown.' 3-'A pizza covered with lots of broccoli sitting on a kitchen counter.' 4-'A half broccoli half cheese pizza that needs to be cooked. ' 5-'An unbaked pizza with cheese and herbs on one half and broccoli on the second' <p>توصیف پیش‌بینی شده:</p> <p>'a pizza with a plate of food eeee'</p>	
	<p>توصیف واقعی:</p> <ol style="list-style-type: none"> 1-'Two people standing on a tennis court playing tennis' 2- 'Two men are playing tennis and both are wearing sunglasses. ' 3- 'Two people playing a game of tennis with rackets.' 4- 'two tennis players on a court with rackets' 5-'Two men with tennis rackets playing doubles tennis.' <p>توصیف پیش‌بینی شده:</p> <p>'a man is holding a tennis racket eeee'</p>	

شکل (۷) : نتایج کیفی حاصل از مدل پیشنهادی

۷- نتیجه گیری

در این مقاله، برای توصیف محتوای تصویر یک چارچوب رمزگذار-رمزگشا ارائه شد که برای دستیابی به این هدف به پیاده سازی معماری های مختلف می پردازد. در بخش رمزگذار از یک شبکه کپسولی همراه با یک شبکه پیچشی به عنوان استخراج کننده اطلاعات معنایی از محتوای تصویر استفاده می کند. در بخش رمزگشا نیز از یک شبکه بازگشتی سه لایه استفاده می شود که با دریافت اطلاعات معنایی از بخش رمزگذار و بر مبنای اطلاعات متنی یادگیری شده در فاز یادگیری به پیش بینی محتوای تصویر می پردازد. کلیه مدل های ارائه شده بر روی مجموعه داده MS-COCO آموزش دیدند و بر اساس معیارهای ارزیابی (1-BLEU، 4) ROUGE و METEOR ارزیابی شدند. مقایسه نتایج مدل های ارائه شده با مدل های پایه نشان داد که استفاده از شبکه کپسولی همراه با شبکه پیچشی به عنوان استخراج کننده ویژگی در فاز رمزگذاری و همچنین به کارگیری روش ELMo برای تولید بردارهای تعبیه سازی کلمه های درون متن، در اکثر معیارهای ارزیابی منجر به نتایج قابل قبولی شد. در آینده قصد داریم استفاده از مبدل ها در فاز رمزگشایی و تاثیرات آنها بر تولید توصیف های با معناتر برای تصاویر مورد بررسی قرار دهیم.

مراجع

- 98, p. 107075, 2020.
- [9] M. D. Z. Hossain, F. Sohel, M. F. Shiratuddin, and H. Laga, "A comprehensive survey of deep learning for image captioning," *ACM Comput. Surv.*, vol. 51, no. 6, pp. 1-36, 2019.
- [10] A. Karpathy and L. Fei-Fei, "Deep visual-semantic alignments for generating image descriptions," *Proc. IEEE Conf. Comput. Vis. Pattern Recognit.*, 2015.
- [11] S. Bai and S. An, "A survey on automatic image caption generation," *Neurocomputing*, vol. 311, pp. 291-304, 2018.
- [12] A. Kumar and S. Goel, "A survey of evolution of image captioning techniques," *Int. J. Hybrid Intell. Syst.*, vol. 14, no. 3, pp. 123-139, 2017.
- [13] S. Sabour, N. Frosst, and G. E. Hinton, "Dynamic routing between capsules," *NIPS*, 2017.
- [14] X. Ai, J. Zhuang, Y. Wang, P. Wan, and Y. Fu, "ResCaps: an improved capsule network and its application in ultrasonic image classification of thyroid papillary carcinoma," *Complex Intell. Syst.*, pp. 1-9, 2021.
- [15] G. E. Hinton, S. Sabour, and N. Frosst, "Matrix capsules with EM routing," 2018.
- [16] A. U. Haque, S. Ghani, and M. Saeed, "Image Captioning With Positional and Geometrical Semantics," *IEEE Access*, vol. 9, pp. 160917-160925, 2021.
- [17] J. Yang and J. F. Coughlin, "In-vehicle technology for self-driving cars: Advantages and challenges for aging drivers," *Int. J. Automot. Technol.*, vol. 15, no. 2, pp. 333-340, 2014.
- [18] C. Szegedy *et al.*, "Going deeper with convolutions," in *Proceedings of the IEEE conference on computer vision and pattern recognition*, 2015, pp. 1-9.
- [19] Y. Jia, M. Salzmann, and T. Darrell, "Learning cross-modality similarity for multinomial data," in *Computer Vision (ICCV), 2011 IEEE International Conference on*, 2011, pp. 2407-2414.
- [20] K. Barnard, P. Duygulu, D. Forsyth, N. de Freitas, D. M. Blei, and M. I. Jordan, "Matching words and pictures," *J. Mach. Learn. Res.*, vol. 3, no. Feb, pp. 1107-1135, 2003.
- [21] P. Duygulu, K. Barnard, J. F. G. de Freitas, and D. A. Forsyth, "Object recognition as machine translation: Learning a lexicon for a fixed image vocabulary," in *European conference on computer vision*, 2002, pp. 97-112.
- [22] A. Farhadi *et al.*, "Every picture tells a story: Generating sentences from images," in *European conference on computer vision*, 2010, pp. 15-29.
- [23] R. Socher and L. Fei-Fei, "Connecting modalities: Semi-supervised segmentation and annotation of images using unaligned text corpora," in *Computer Vision and Pattern Recognition (CVPR), 2010 IEEE Conference on*, 2010, pp. 966-973.
- [1] Y. Wei, L. Wang, H. Cao, M. Shao, and C. Wu, "Multi-attention generative adversarial network for image captioning," *Neurocomputing*, vol. 387, pp. 91-99, 2020.
- [2] M. Zamiri, T. Bahraini, and H. S. Yazdi, "MVDF-RSC: Multi-view data fusion via robust spectral clustering for geo-tagged image tagging," *Expert Syst. Appl.*, vol. 173, p. 114657, 2021.
- [3] R. Rad and M. Jamzad, "A multi-view-group non-negative matrix factorization approach for automatic image annotation," *Multimed. Tools Appl.*, vol. 77, no. 13, pp. 17109-17129, 2018.
- [4] M. Zamiri and H. S. Yazdi, "Image annotation based on multi-view robust spectral clustering," *J. Vis. Commun. Image Represent.*, vol. 74, p. 103003, 2021.
- [5] J. Asawa, M. Deshpande, S. Gaikwad, and R. Toshniwal, "Caption recommendation system," *United Int. J. Res. Technol.*, vol. 2, pp. 4-9, 2021.
- [6] M. Javidi and M. Jampour, "A deep learning framework for text-independent writer identification," *Eng. Appl. Artif. Intell.*, vol. 95, p. 103912, 2020.
- [7] H. Liu, G. Wang, T. Huang, P. He, M. Skitmore, and X. Luo, "Manifesting construction activity scenes via image captioning," *Autom. Constr.*, vol. 119, p. 103334, 2020.
- [8] J. Wang, W. Wang, L. Wang, Z. Wang, D. D. Feng, and T. Tan, "Learning visual relationship and context-aware attention for image captioning," *Pattern Recognit.*, vol.

- architectures,” in *International Conference on Machine Learning*, 2015, pp. 2342–2350.
- [37] O. Vinyals, A. Toshev, S. Bengio, and D. Erhan, “Show and tell: Lessons learned from the 2015 mscoco image captioning challenge,” *IEEE Trans. Pattern Anal. Mach. Intell.*, vol. 39, no. 4, pp. 652–663, 2017.
- [38] T. Ojala, M. Pietikäinen, and T. Mäenpää, “Gray scale and rotation invariant texture classification with local binary patterns,” in *European Conference on Computer Vision*, 2000, pp. 404–420.
- [39] D. G. Lowe, “Distinctive image features from scale-invariant keypoints,” *Int. J. Comput. Vis.*, vol. 60, no. 2, pp. 91–110, 2004.
- [40] N. Dalal and B. Triggs, “Histograms of oriented gradients for human detection,” in *2005 IEEE Computer Society Conference on Computer Vision and Pattern Recognition (CVPR’05)*, 2005, vol. 1, pp. 886–893.
- [41] B. E. Boser, I. M. Guyon, and V. N. Vapnik, “A training algorithm for optimal margin classifiers,” in *Proceedings of the fifth annual workshop on Computational learning theory*, 1992, pp. 144–152.
- [42] R. Bernardi *et al.*, “Automatic description generation from images: A survey of models, datasets, and evaluation measures,” *J. Artif. Intell. Res.*, vol. 55, pp. 409–442, 2016.
- [43] K. Papineni, S. Roukos, T. Ward, and W.-J. Zhu, “Bleu: a method for automatic evaluation of machine translation,” in *Proceedings of the 40th annual meeting of the Association for Computational Linguistics*, 2002, pp. 311–318.
- [44] C.-Y. Lin, “Rouge: A package for automatic evaluation of summaries,” in *Text summarization branches out*, 2004, pp. 74–81.
- [45] S. Banerjee and A. Lavie, “METEOR: An automatic metric for MT evaluation with improved correlation with human judgments,” in *Proceedings of the acl workshop on intrinsic and extrinsic evaluation measures for machine translation and/or summarization*, 2005, pp. 65–72.
- [46] M. E. Peters *et al.*, “Deep contextualized word representations.”
- [47] T.-Y. Lin *et al.*, “Microsoft coco: Common objects in context,” in *European conference on computer vision*, 2014, pp. 740–755.
- [48] A. Karpathy and L. Fei-Fei, “Deep visual-semantic alignments for generating image descriptions,” in *Proceedings of the IEEE conference on computer vision and pattern recognition*, 2015, pp. 3128–3137.
- [49] Q. Wu, C. Shen, P. Wang, A. Dick, and A. Van Den Hengel, “Image captioning and visual question answering based on attributes and external knowledge,” *IEEE Trans. Pattern Anal. Mach. Intell.*, vol. 40, no. 6, pp. 1367–1381, 2017.
- [50] T. Mikolov, I. Sutskever, K. Chen, G. S. Corrado, and J. [24] B. Z. Yao, X. Yang, L. Lin, M. W. Lee, and S.-C. Zhu, “12t: Image parsing to text description,” *Proc. IEEE*, vol. 98, no. 8, pp. 1485–1508, 2010.
- [25] A. Gupta, P. Srinivasan, J. Shi, and L. S. Davis, “Understanding videos, constructing plots learning a visually grounded storyline model from annotated videos,” in *Computer vision and pattern recognition, 2009. CVPR 2009. IEEE conference on*, 2009, pp. 2012–2019.
- [26] S. Li, G. Kulkarni, T. Berg, A. Berg, and Y. Choi, “Composing simple image descriptions using web-scale n-grams,” in *Proceedings of the Fifteenth Conference on Computational Natural Language Learning*, 2011, pp. 220–228.
- [27] P. Kuznetsova, V. Ordonez, A. C. Berg, T. L. Berg, and Y. Choi, “Collective generation of natural image descriptions,” in *Proceedings of the 50th Annual Meeting of the Association for Computational Linguistics: Long Papers–Volume 1*, 2012, pp. 359–368.
- [28] G. Kulkarni *et al.*, “Babytalk: Understanding and generating simple image descriptions,” *IEEE Trans. Pattern Anal. Mach. Intell.*, vol. 35, no. 12, pp. 2891–2903, 2013.
- [29] Y. Yang, C. L. Teo, H. Daumé III, and Y. Aloimonos, “Corpus-guided sentence generation of natural images,” in *Proceedings of the Conference on Empirical Methods in Natural Language Processing*, 2011, pp. 444–454.
- [30] M. Mitchell *et al.*, “Midge: Generating image descriptions from computer vision detections,” in *Proceedings of the 13th Conference of the European Chapter of the Association for Computational Linguistics*, 2012, pp. 747–756.
- [31] S. Lawrence, C. L. Giles, A. C. Tsoi, and A. D. Back, “Face recognition: A convolutional neural-network approach,” *IEEE Trans. Neural Networks*, vol. 8, no. 1, pp. 98–113, 1997.
- [32] B. Mandal, S. Ghosh, R. Sarkhel, N. Das, and M. Nasipuri, “Using dynamic routing to extract intermediate features for developing scalable capsule networks,” in *2019 Second International Conference on Advanced Computational and Communication Paradigms (ICACCP)*, 2019, pp. 1–6.
- [33] J. J. Hopfield, “Neural networks and physical systems with emergent collective computational abilities,” *Proc. Natl. Acad. Sci.*, vol. 79, no. 8, pp. 2554–2558, 1982.
- [34] K. Cho *et al.*, “Learning phrase representations using RNN encoder-decoder for statistical machine translation,” *arXiv Prepr. arXiv1406.1078*, 2014.
- [35] K. Greff, R. K. Srivastava, J. Koutník, B. R. Steunebrink, and J. Schmidhuber, “LSTM: A search space odyssey,” *IEEE Trans. neural networks Learn. Syst.*, vol. 28, no. 10, pp. 2222–2232, 2017.
- [36] R. Jozefowicz, W. Zaremba, and I. Sutskever, “An empirical exploration of recurrent network



شیما جوانمردی مدرک کارشناسی خود را در رشته مهندسی کامپیوترگرایش نرم افزار از دانشگاه جهرم در سال ۱۳۹۰ و مدرک کارشناسی ارشد خود را در همان رشته در سال ۱۳۹۵ از دانشگاه یزد دریافت کرد. وی در حال حاضر دانشجوی دکتری رشته مهندسی کامپیوتر-هوش مصنوعی و رباتیک در دانشگاه یزد بوده و به عنوان محقق در دانشگاه لایدن هلند مشغول به فعالیت می باشد. زمینه های پژوهشی مورد علاقه وی پردازش تصویر، یادگیری ماشین و پردازش زبان طبیعی است.

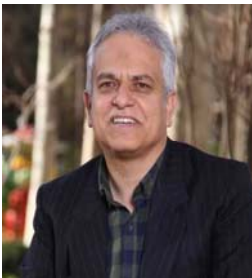

علی محمد لطیف مدرک کارشناسی و کارشناس ارشد خود را در رشته الکترونیک به ترتیب از دانشگاه صنعتی اصفهان و دانشگاه امیرکبیر تهران در سال های ۱۳۷۲ و ۱۳۷۵ دریافت نمود و مدرک دکتری خود را از دانشگاه اصفهان در سال ۱۳۹۰ در رشته مهندسی کامپیوتر-هوش مصنوعی اخذ نمود.

ایشان در حال حاضر به عنوان دانشیار دانشکده مهندسی کامپیوتر دانشگاه یزد فعالیت دارد. زمینه های پژوهشی مورد علاقه ایشان پردازش تصویر، مخفی نگاری داده و رمزنگاری است.



محمدتقی صادقی تحصیلات خود را در مقطع کارشناسی و کارشناسی ارشد در رشته برق-مخابرات به ترتیب از دانشگاه صنعتی شریف و دانشگاه تربیت مدرس تهران در سال های ۱۳۷۰ و ۱۳۷۳ دریافت نمود. نامبرده از سال ۱۳۷۴ الی ۱۳۷۸ در دانشگاه یزد مشغول به کار بود. پس از آن دوره دکتری مهندسی برق-

مخابرات را در دانشگاه ساری انگلستان آغاز کرده و در سال ۱۳۸۱ موفق به اخذ مدرک دکتری خود از آن دانشگاه شد. ایشان در حال حاضر به عنوان دانشیار دانشکده مهندسی برق دانشگاه یزد فعالیت دارد. زمینه های پژوهشی مورد علاقه ایشان بازشناسایی آماری الگو، پردازش تصویر و بینایی ماشین است.

Dean, "Distributed representations of words and phrases and their compositionality," *Adv. Neural Inf. Process. Syst.*, vol. 26, 2013.

- [51] J. Aneja, A. Deshpande, and A. G. Schwing, "Convolutional image captioning," in *Proceedings of the IEEE conference on computer vision and pattern recognition*, 2018, pp. 5561–5570.
- [52] J. H. Tan, C. S. Chan, and J. H. Chuah, "Image Captioning with Sparse Recurrent Neural Network," *arXiv Prepr. arXiv1908.10797*, 2019.
- [53] W. Zhang, S. Tang, J. Su, J. Xiao, and Y. Zhuang, "Tell and guess: cooperative learning for natural image caption generation with hierarchical refined attention," *Multimed. Tools Appl.*, vol. 80, no. 11, pp. 16267–16282, 2021.
- [54] J. Yu, J. Li, Z. Yu, and Q. Huang, "Multimodal transformer with multi-view visual representation for image captioning," *IEEE Trans. circuits Syst. video Technol.*, vol. 30, no. 12, pp. 4467–4480, 2019.
- [55] J. Li, N. Xu, W. Nie, and S. Zhang, "Image Captioning with multi-level similarity-guided semantic matching," *Vis. Informatics*, vol. 5, no. 4, pp. 41–48, 2021.
- [56] P. Anderson *et al.*, "Bottom-up and top-down attention for image captioning and visual question answering," in *Proceedings of the IEEE conference on computer vision and pattern recognition*, 2018, pp. 6077–6086.
- [57] W. Jiang, L. Ma, Y.-G. Jiang, W. Liu, and T. Zhang, "Recurrent fusion network for image captioning," in *Proceedings of the European Conference on Computer Vision (ECCV)*, 2018, pp. 499–515.
- [58] S. Yan, Y. Xie, F. Wu, J. S. Smith, W. Lu, and B. Zhang, "Image captioning via hierarchical attention mechanism and policy gradient optimization," *Signal Processing*, vol. 167, p. 107329, 2020.